

Hochleistungsspindelhubgetriebe mit Kugelgewindespindel NH1-R

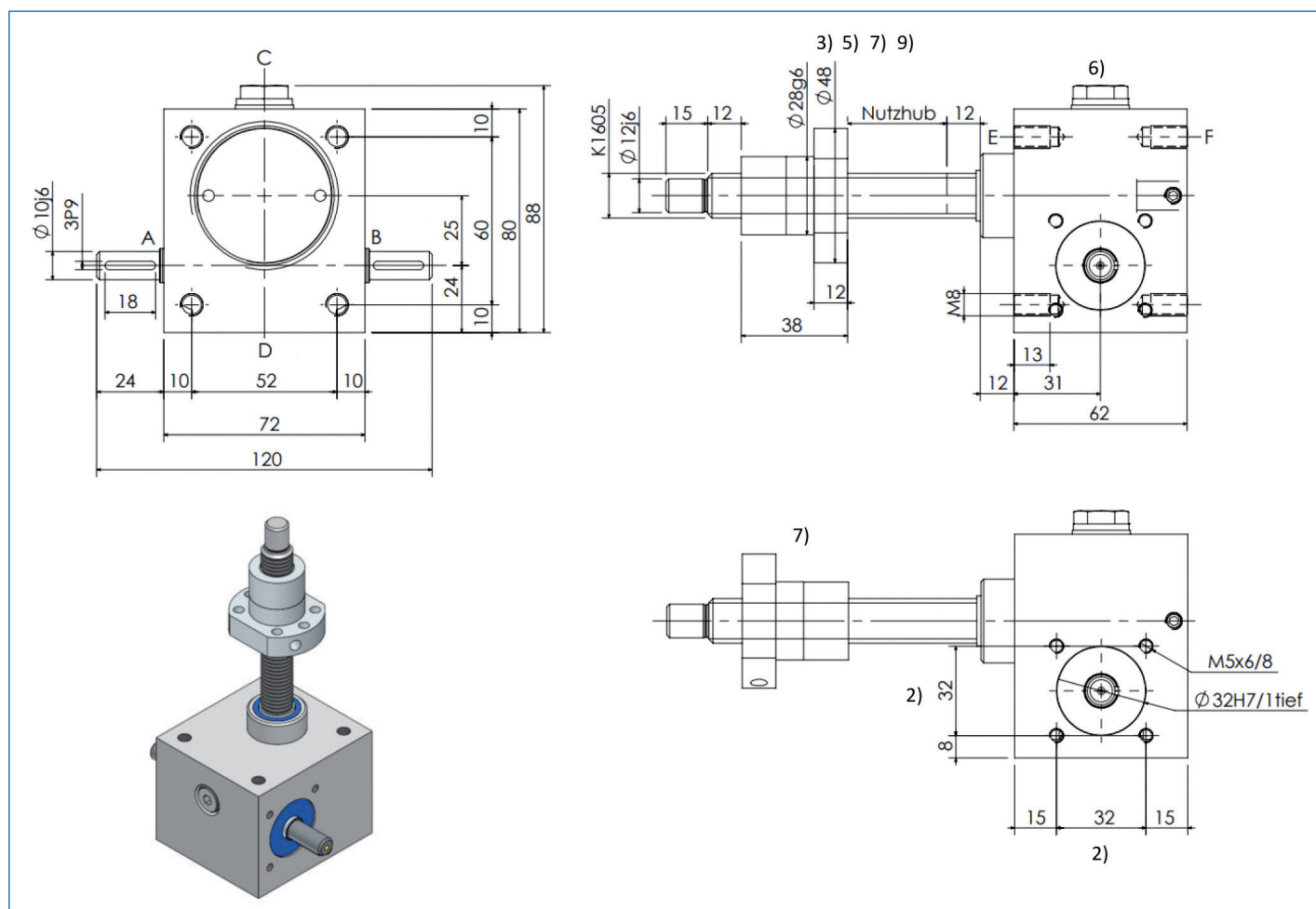

Technische Daten

Standardausführung NH1-R

- Ohne Lagerhals auf Seite F
- Mutter FEM-E-B/S (bei Bestellung bitte angeben)
- Ölfüllung mit Syntholube-G220-EP
- Antriebsdrehzahlen bis 1800/min (bitte um Rücksprache)
- Höhere Einschaltdauer (bitte um Rücksprache)
- Betriebstemperatur max. 60° C

NH1-R		
Hubkraft [kN]	1)	5
Hubspindel [KGT]	4)	1605
Normale Übersetzung		4:1
Hub pro Umdrehung [mm]		1,25
Hohe Übersetzung		16:1
Hub pro Umdrehung [mm]		0,31
Leerlaufdrehmoment [Nm] 8)		0,04
Gesamtwirkungsgrad [%]		57
Gehäusewerkstoff		Aluminium
Gewicht ohne Hub [kg]		1,20
Gewicht pro 100mm Hub [kg]		0,35

- 1) Abhängig von Hubgeschwindigkeit, Einschaltdauer und Schmierung (bitte um Rücksprache)
- 2) Option: Bohrbild auf Seite A oder B entsprechend Kundenvorgaben (bitte um Rücksprache)
- 3) Bohrbild Mutternflansch FEM-E-B Seite 1.1-1.7, FEM-E-S Seite 1.3
- 4) Auch andere KGT-Größen, Steigungen und Material möglich (bitte um Rücksprache)
- 5) Bei Faltenbalg Verlängerung von Spindelüberstand entsprechend Staumaß (bitte um Rücksprache)
- 6) Option: Fettfüllung, ohne Ölschauglas, ohne zusätzliche Dichtungen, Antriebsdrehzahl bis 1500/min
- 7) Richtung Mutternflansch (bitte bei Bestellung angeben)
- 8) Gilt für normale und hohe Übersetzung
- 9) Option: Sicherheitsfangmutter verlängert die Spindel um 30 mm, Lastfälle siehe Seite 2.43